

## 04. SCHEDA TOSASIEPI:

NORME DI RIFERIMENTO:

UNI EN ISO 10517: Tosasiepi portatili a motore - Sicurezza

**USI CONSENTITI:**

**Tagliare siepi, cespugli, arbusti sterpaglia e simili**

**FIG. 1** Esempio di tosasiepi

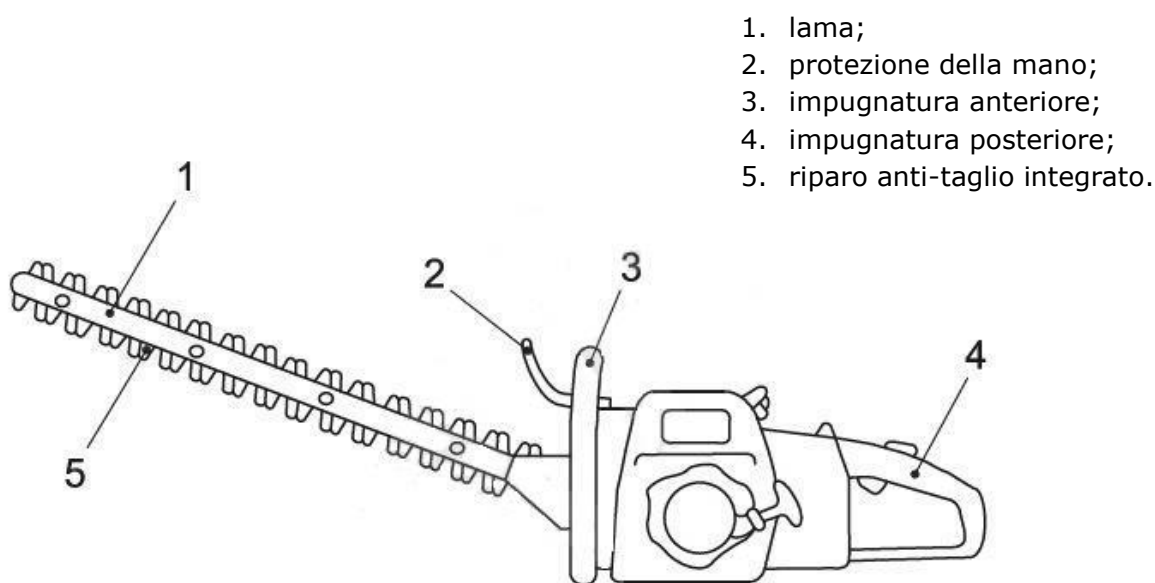
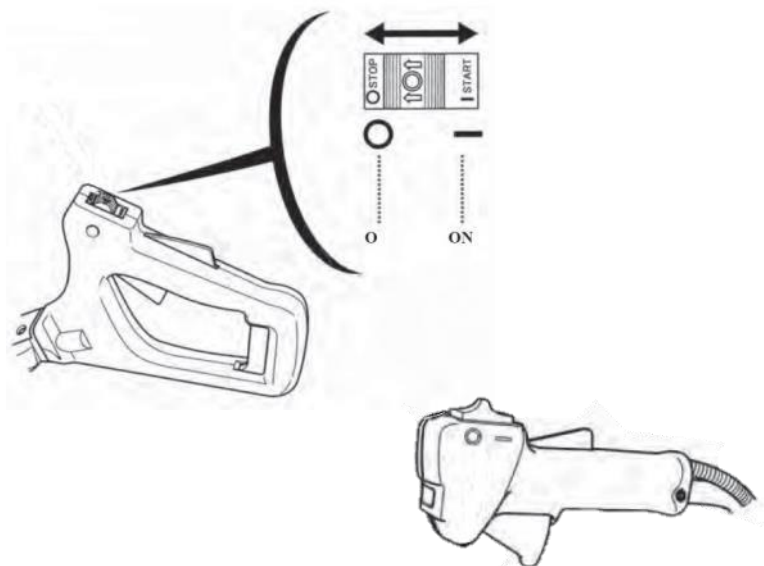

**FIG. 2** Esempi di comandi

### CHECK LIST DI CONTROLLO

**1. Il tosasiepi è dotato di tutti i dispositivi di sicurezza?**

- blocco dell'acceleratore;
- interruttore di arresto (fig. 2);
- protezione della lama in fase di trasporto/rimessaggio;
- protezione della mano (2 fig. 1);
- protezione del motore (rischio di contatto con parti calde e parti meccaniche)



**2. L'organo di taglio rimane fermo con motore in marcia a vuoto al minimo?**

**3. Il tosasiepi è accompagnato da un manuale d'uso?**

NOTE:



L'abbigliamento deve essere adatto allo scopo e non d'impaccio. Indossare un abito aderente – la tuta e non il camice.



Non portare abiti che possano impigliarsi nel legno, nella sterpaglia o nelle parti in moto dell'apparecchiatura. Non portare sciarpe, cravatte né monili. Raccogliere e legare i capelli lunghi (foulard, berretto, casco ecc.)



Calzare stivali di protezione con suola antiscivolo e punta di acciaio.



Portare occhiali di protezione e protezioni auricolari "personalizzate" – per es. capsule.



Calzare guanti robusti.

### DPI

**4. Gli utilizzatori del tosasiepi dispongono dei necessari DPI?**

NOTE:

### FORMAZIONE

**5. Gli utilizzatori del tosasiepi hanno ricevuto la formazione specifica e l'addestramento dell'attrezzatura di lavoro?**

### MANUTENZIONE

**6. L'attrezzatura è in buono stato di manutenzione?**

NOTE:

**S04 - SCHEDA DI RACCOLTA DATI – TOSASIEPI**

Ragione sociale/Timbro aziendale
----------------------------------

MARCA		
MODELLO		
MAT		
ANNO		
CE	SI	NO

Quesito	Conforme	Miglioramento Effettuato	In Fase di Miglioramento	Non Applicabile	Note
1. Il tosasiepi è dotato di tutti i dispositivi di sicurezza?					_____ _____ _____
2. L'organo di taglio rimane fermo con motore in marcia a vuoto al minimo?					_____ _____ _____
3. Il tosasiepi è accompagnato da un manuale d'uso?					_____ _____ _____
4. Gli utilizzatori del tosasiepi dispongono dei necessari DPI?					_____ _____ _____
5. Gli utilizzatori del tosasiepi hanno effettuato formazione/ addestramento?					_____ _____ _____
6. L'attrezzatura è in buono stato di manutenzione?					_____ _____ _____